

# 快速安装指南

## 超五类/六类网络水晶头

### 声明

Copyright © 2018 普联技术有限公司 版权所有，保留所有权利

未经普联技术有限公司明确书面许可，任何单位或个人不得擅自仿制、复制、誊抄或译译本手册部分或全部内容，且不得以营利为目的进行任何方式（电子、影印、录制等）的传播。

TP-LINK® 为普联技术有限公司注册商标。本手册提及的所有商标，由各自所有人拥有。

本手册所提到的产品规格、图片和资讯等仅供参考，如有内容更新，恕不另行通知。除非有特殊约定，本手册仅作为使用指导，所作陈述均不构成任何形式的担保。

### 安装步骤

一根标准网线有8根线芯，每根线芯颜色不同，分为T568A和T568B两种标准接法，从左到右线序为：

T568A标准：白绿 绿 白橙 蓝 白蓝 橙 白棕 棕

T568B标准：白橙 橙 白绿 蓝 白蓝 绿 白棕 棕

目前普遍采用T568B标准接法，本说明书以T568B接法介绍安装步骤。

- 1.将网线放入网线钳的剥线槽里，留2~3厘米线头，用力旋转一圈，剥下网线外面表层。

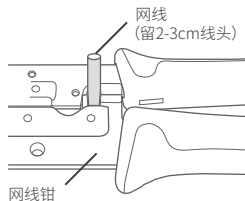

- 2.解开双绞线，沿根部减掉中间十字架，并按照T568B标准接法排列所有线缆：**白橙 橙 白绿 蓝 白蓝 绿 白棕 棕**，注意捋直所有芯线。

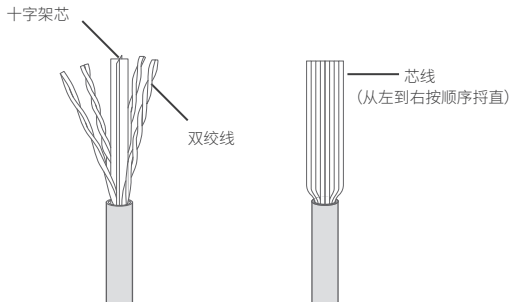

3.用网线钳剪齐排列好的网线，预留1.3厘米线头。

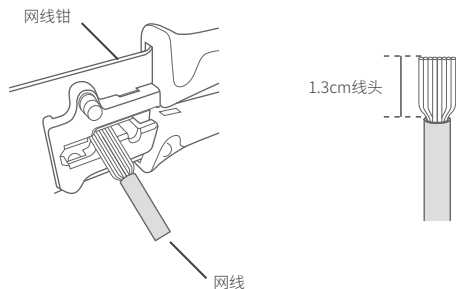

4.将排列好的网线插入水晶头，注意网线的线序从左到右正确排列，水晶头的金属黄片朝上。请确保每根芯线正确插入水晶头对应的空隙里，并且顶到最顶端。

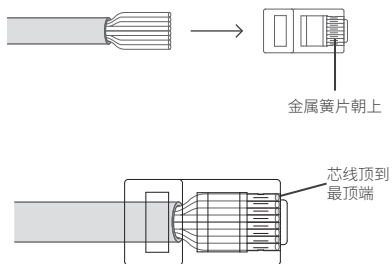

5.将水晶头放入网线钳压实，注意将网线外皮压入水晶头内，以确保牢固。用力拽水晶头，若没有脱落，则表明装配成功。

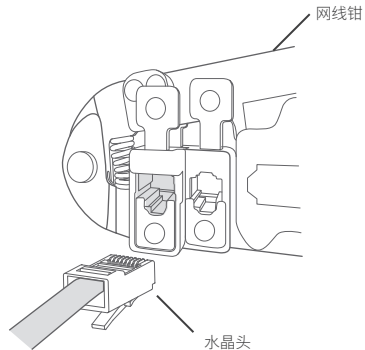

注：对于屏蔽类水晶头，请确保水晶头金属外壳与线缆接地线保持良好导通。